



СИБИРСКИЙ ФЕДЕРАЛЬНЫЙ УНИВЕРСИТЕТ  
SIBIRIAN FEDERAL UNIVERSITY



**ИНСТИТУТ АРХИТЕКТУРЫ И  
ДИЗАЙНА**

Специальность: Архитектура

270100.62

Группа АФ 12-11

**КАЗАНЦЕВА ОЛЕСЯ**





Казанцева Олеся

#### О СЕБЕ

Родилась в 1994г. в г. Красноярск.

**ОБРАЗОВАНИЕ:** окончила общеобразовательную школу №143, художественную школу №2, с красным дипломом.

**ПРОФЕССИОНАЛЬНЫЕ НАВЫКИ:** владею материалами и инструментами графики, поверхностные знания английского языка, могу работать в команде, ориентирована на результат и качество работы.

**ОПЫТ РАБОТЫ:**

**СТАЖИРОВКИ:**

**УЧАСТИЕ В ПРОЕКТНОЙ ДЕЯТЕЛЬНОСТИ:**

**ЗНАНИЕ КОМПЬЮТЕРНЫХ ПРОДУКТОВ:** Adobe Photoshop CS3, Microsoft Office, знание ПК.

**ПРОСЛУШЕННЫЕ ТРЕНИНГИ, СЕМИНАРЫ, ЛЕКЦИИ:**  
**ИНТЕРЕСЫ И ХОББИ:** увлекаюсь беговыми лыжами, танцами, рисую, читаю классическую литературу.



**Архитектурное проектирование**  
**Рисунок**  
**Композиционное моделирование**  
**Современные информационные**  
**системы**

## **РАЗДЕЛЫ**

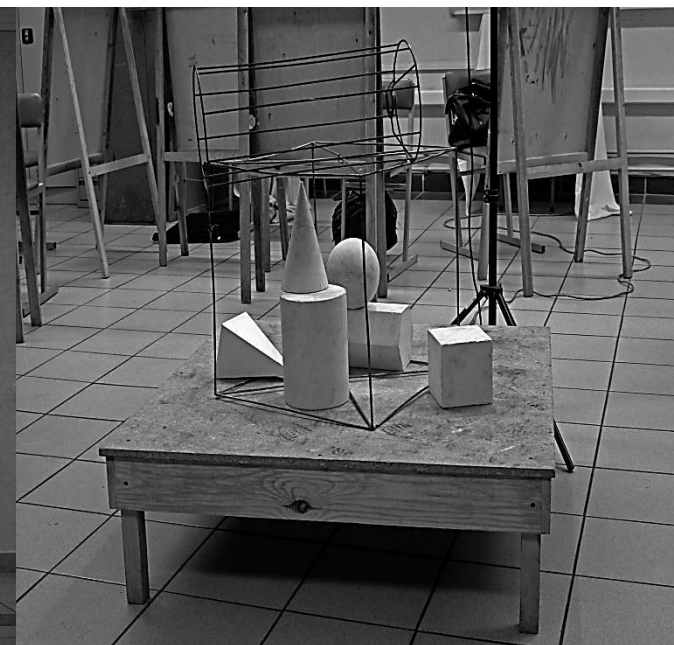

# АРХИТЕКТУРНОЕ ПРОЕКТИРОВАНИЕ

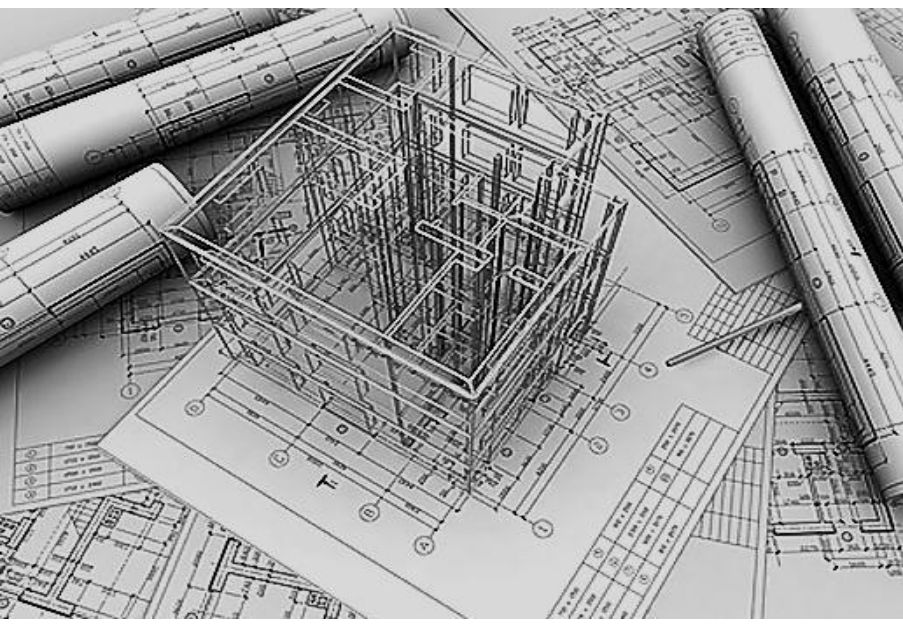



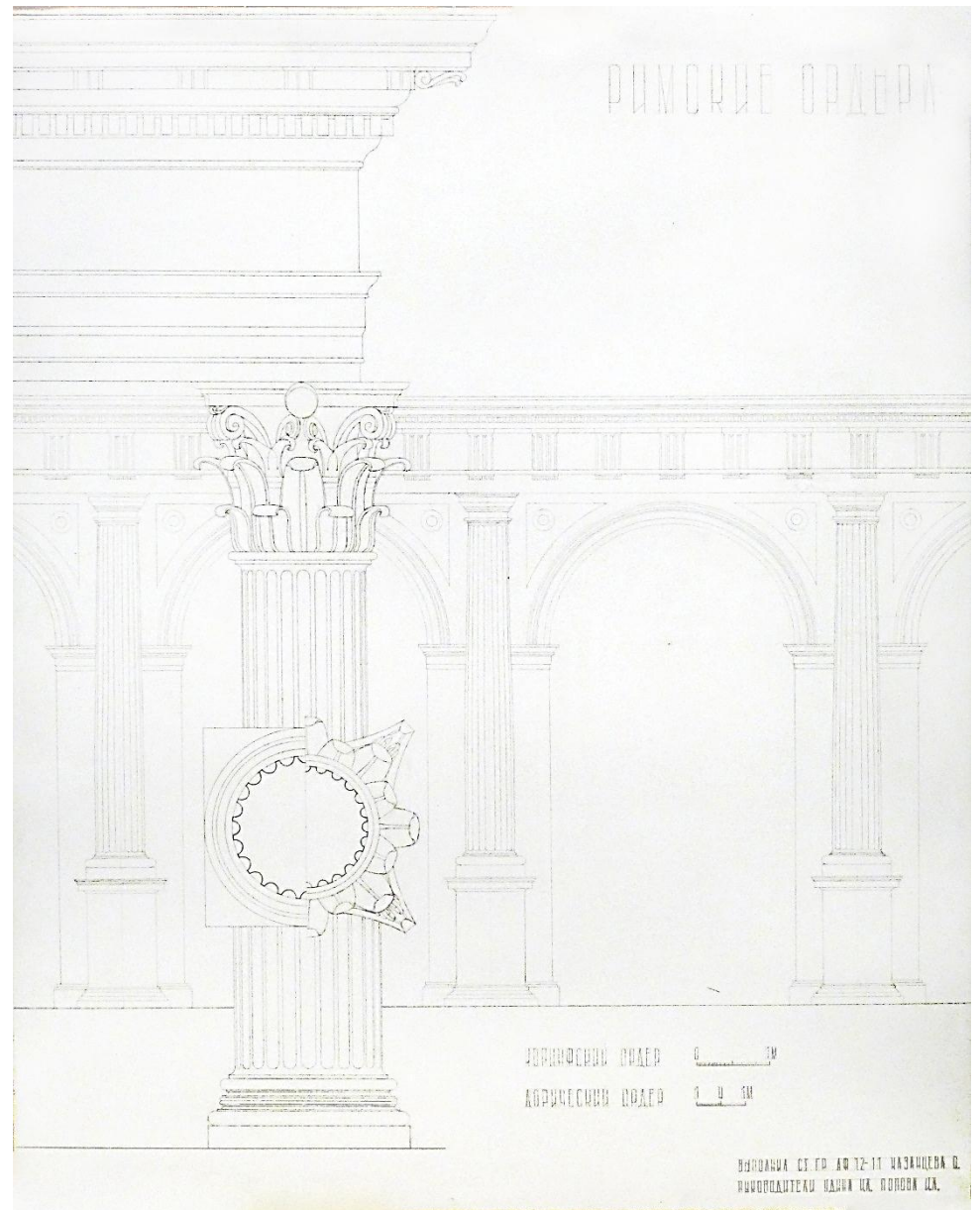
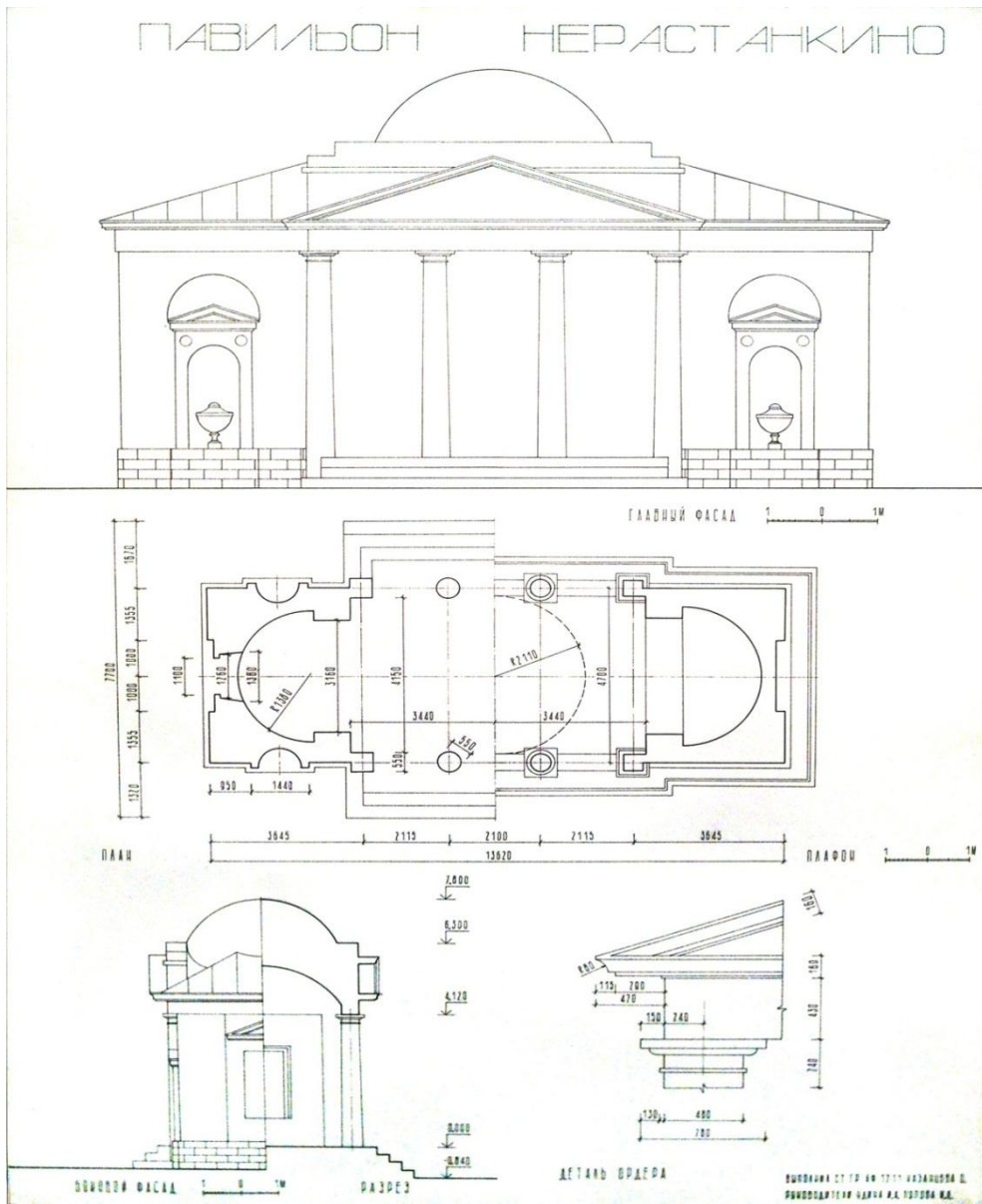

Павильон нерастанкино (бумага, тушь, перо, 75x55)  
 Римские ордера (бумага, карандаш)

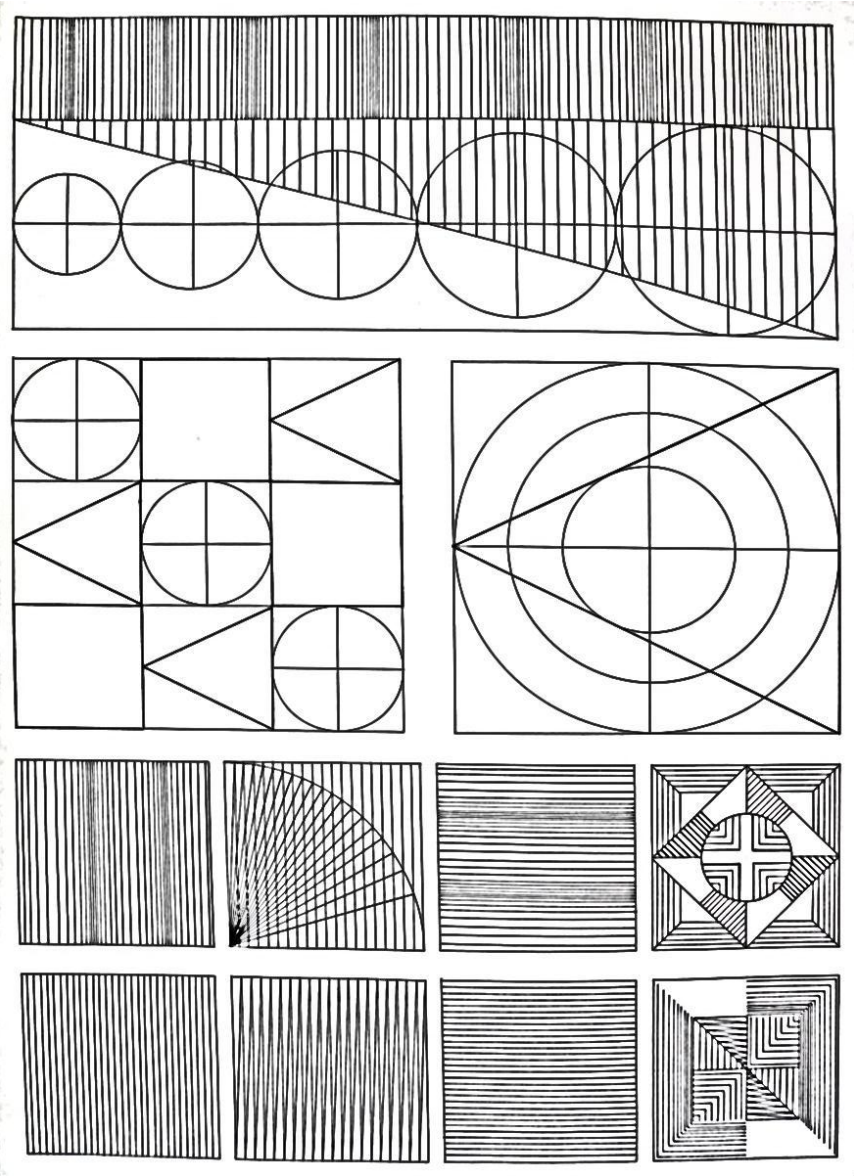

ПОСТРОЕНИЕ АРХИТЕКТУРНЫХ ОБЛОМОВ И ЭНТАЗИСА

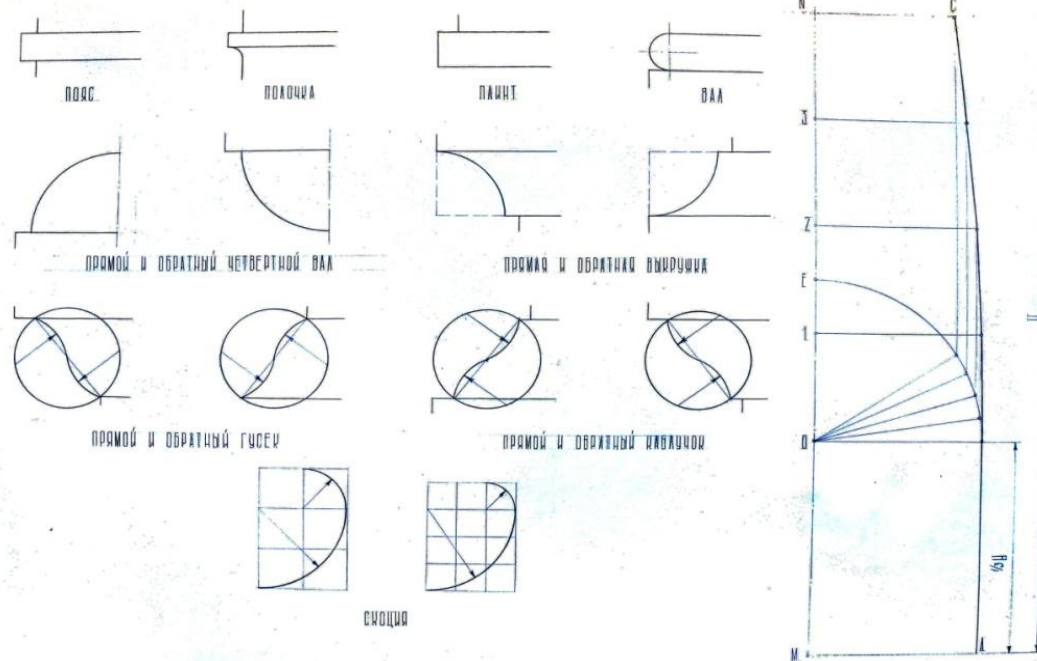

Линейная графика (бумага, тушь, перо)

Фактуры ( бумага, тушь, перо)



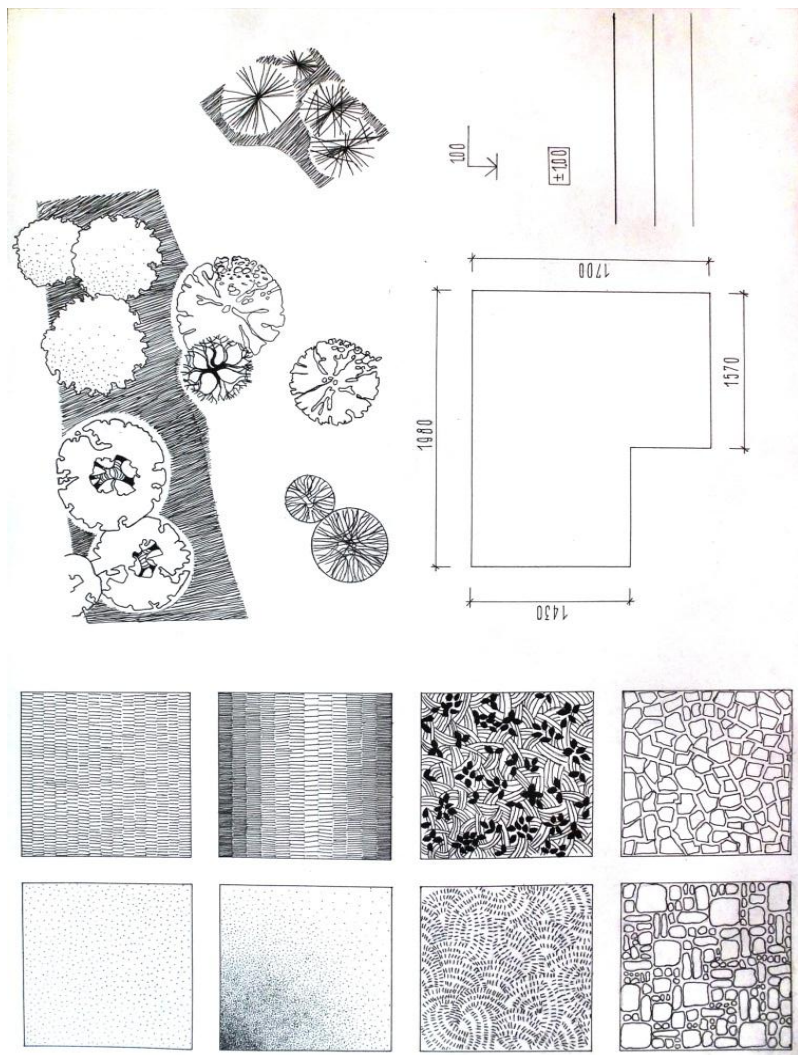

Фактуры (бумага, тушь, перо, 259x420)

Антураж (бумага, тушь, перо, 259x420)

РИМСКИЕ ОРАДЕРА В МАССАХ

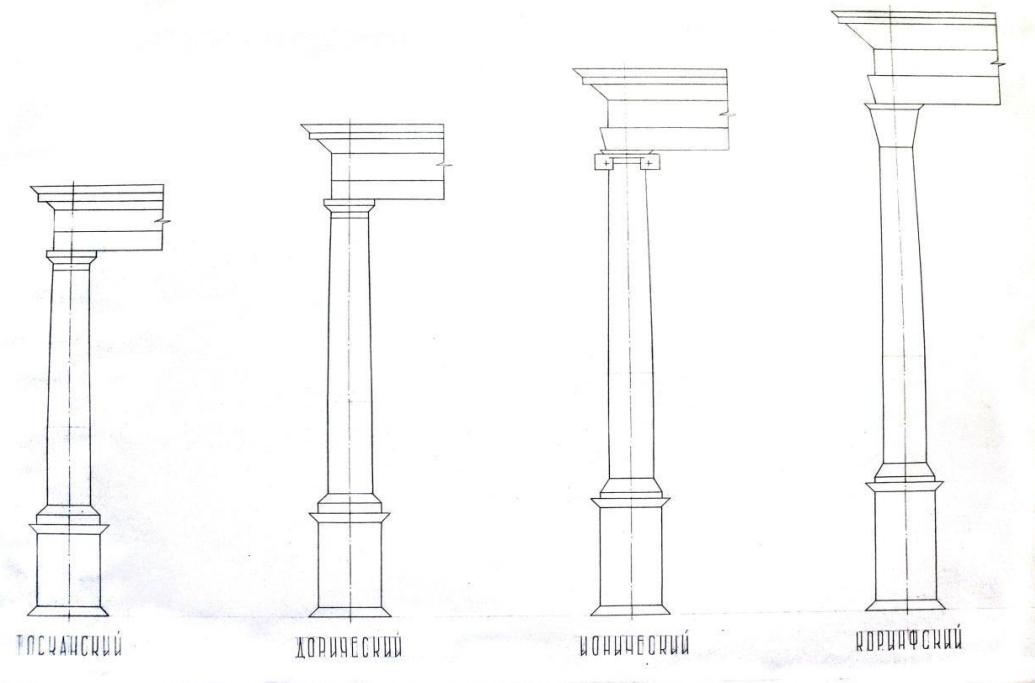
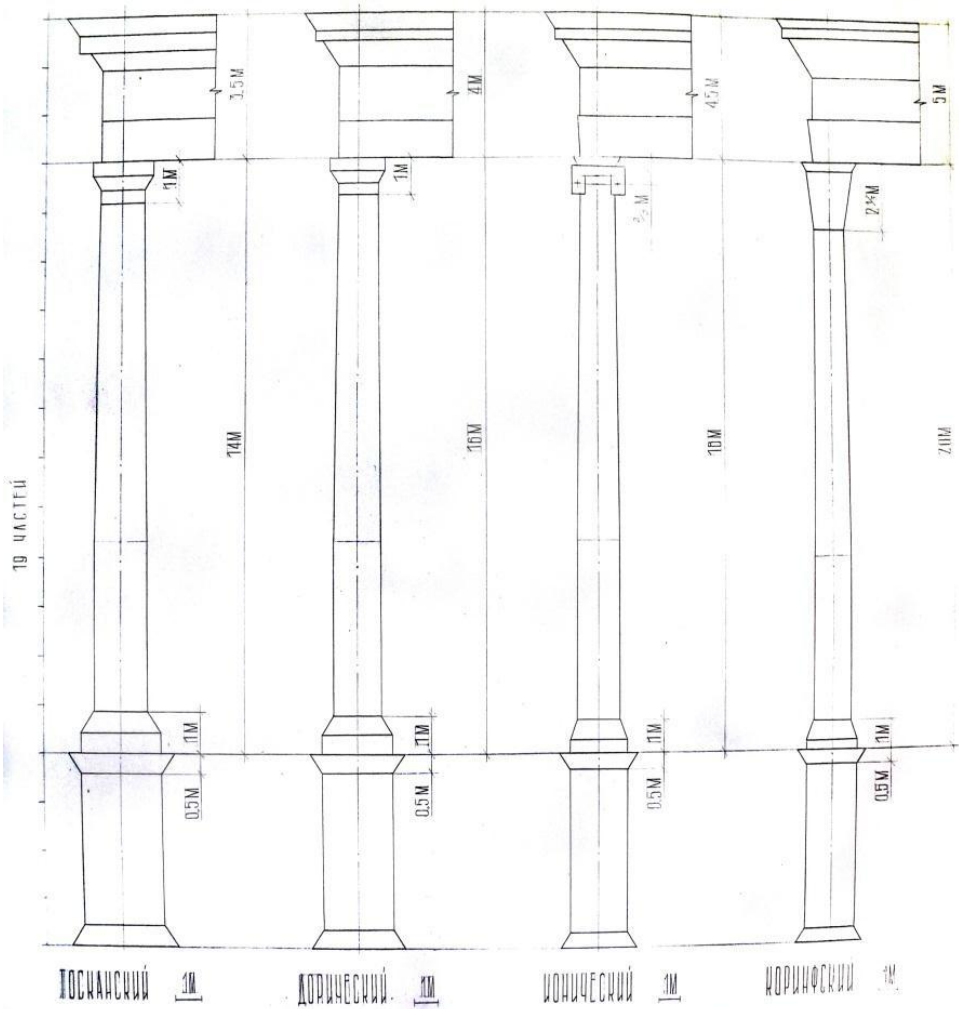

Римские орадера в массах (бумага, карандаш)  
 Орадера в одном модуле (бумага, карандаш)



# КОРИНФСКАЯ КАПИТЕЛЬ

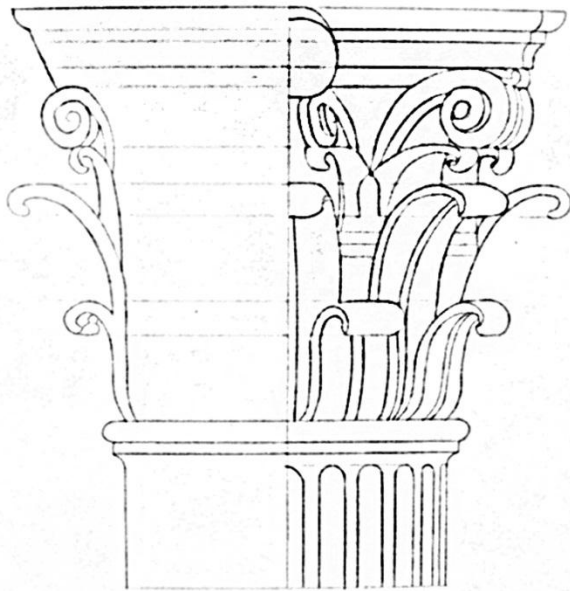

# ПОСТРОЕНИЕ ВОЛТЫ КАПИТЕЛИ

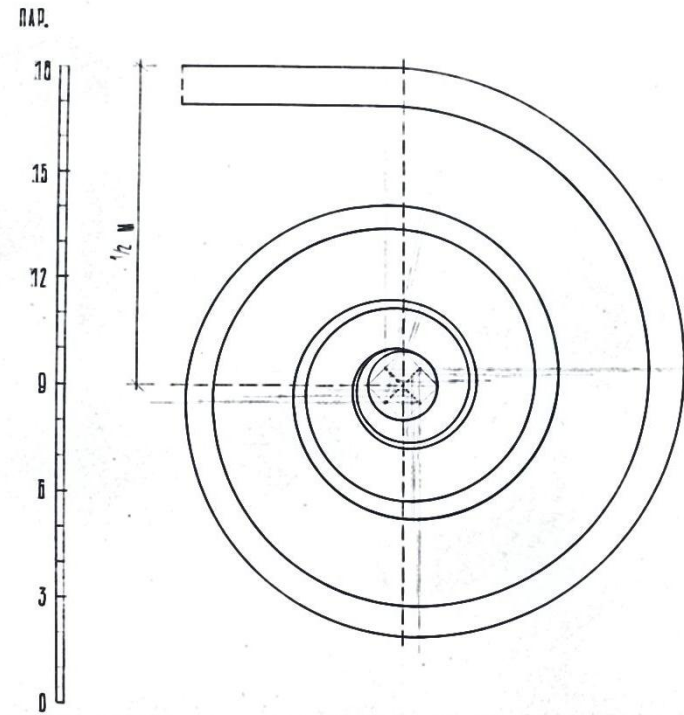

Ионическая валюта (бумага, карандаш)  
Коринфская капитель (бумага, карандаш)

# РИСУНОК

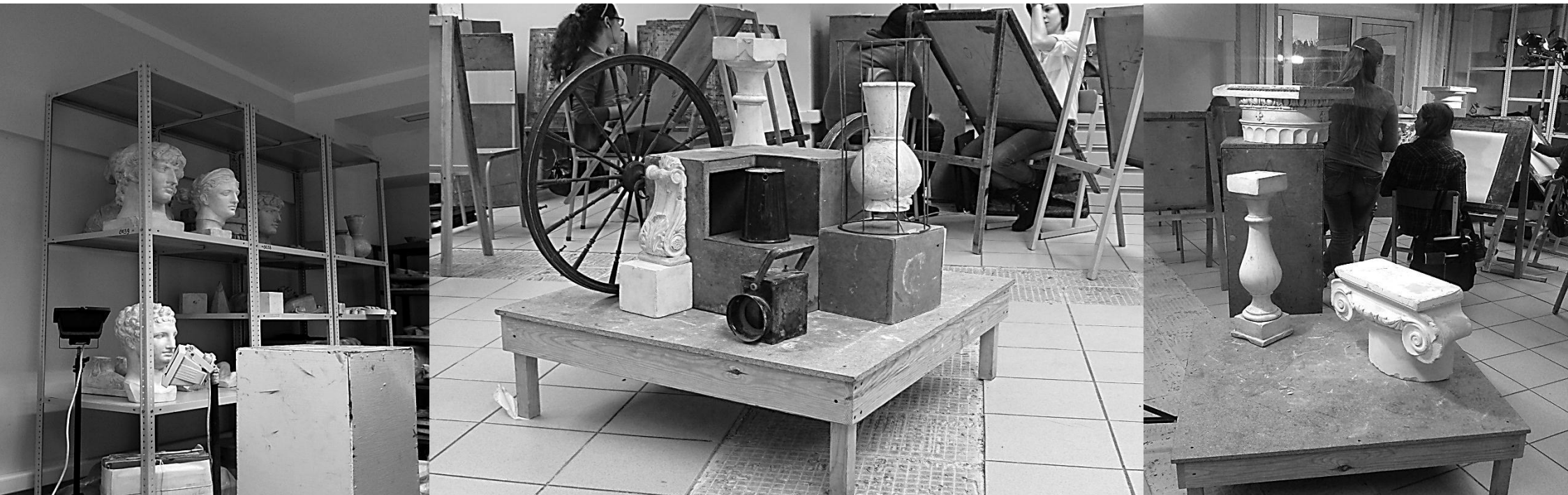



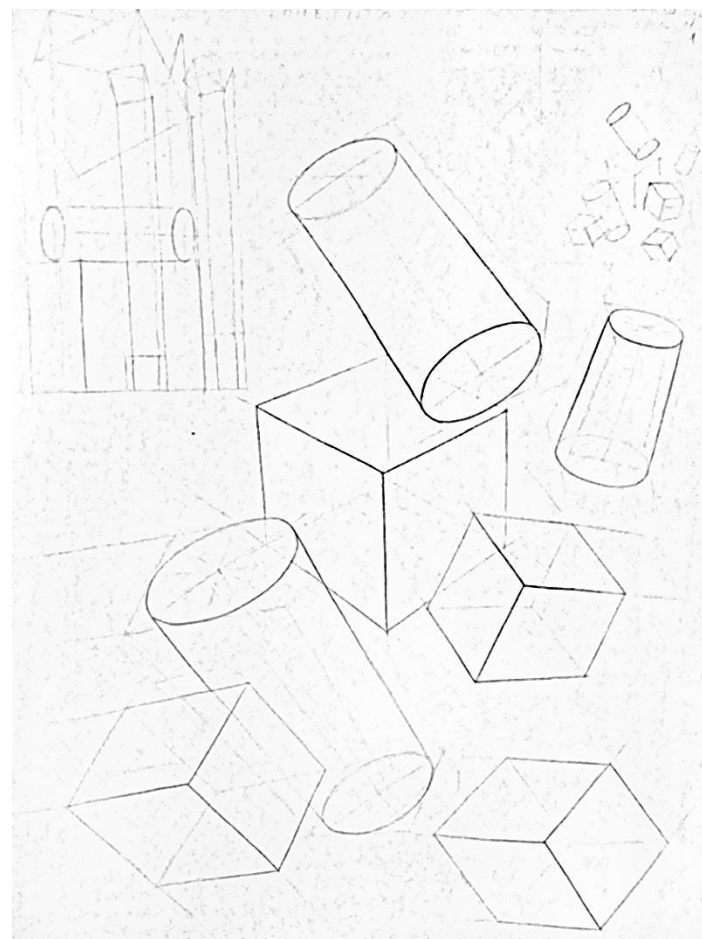
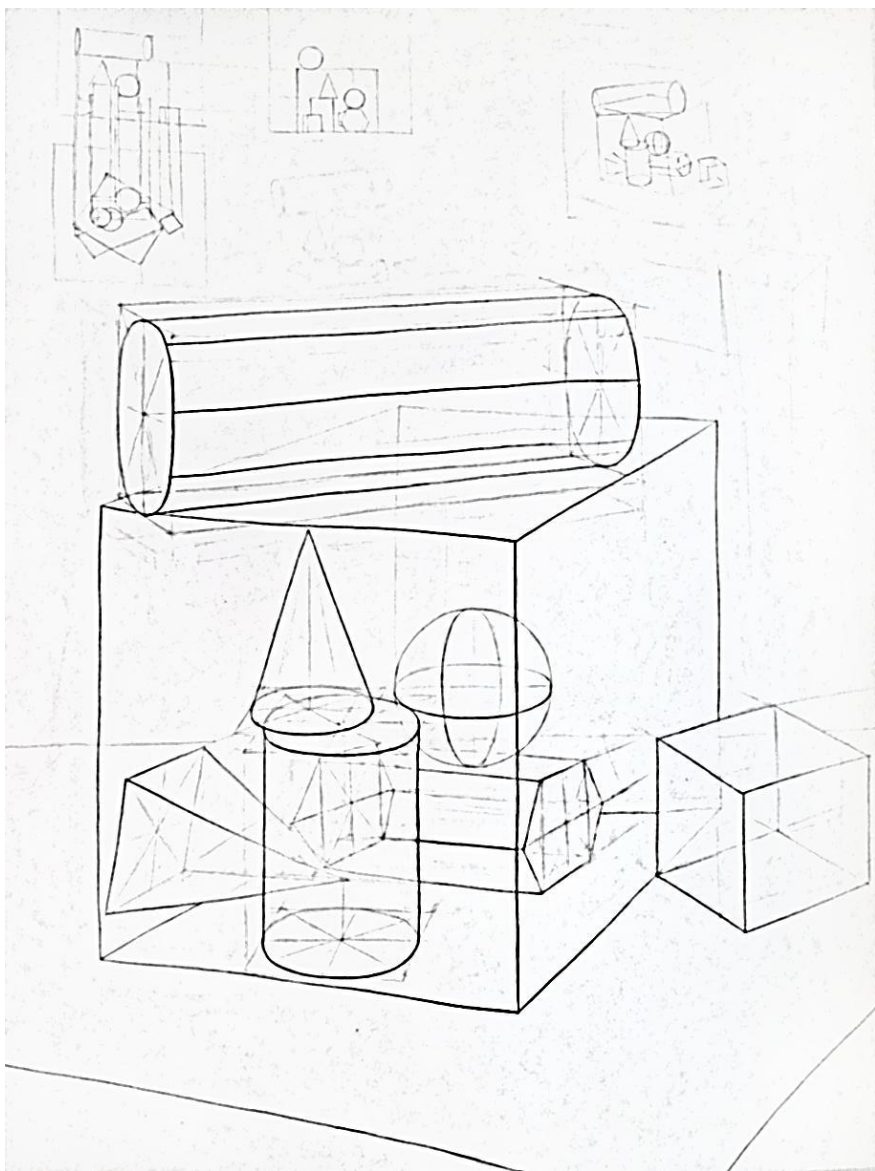

Комбинаторика (бумага, карандаш, 240x594)  
Композиция из геометрических тел (бумага,  
карандаш, 240x594)

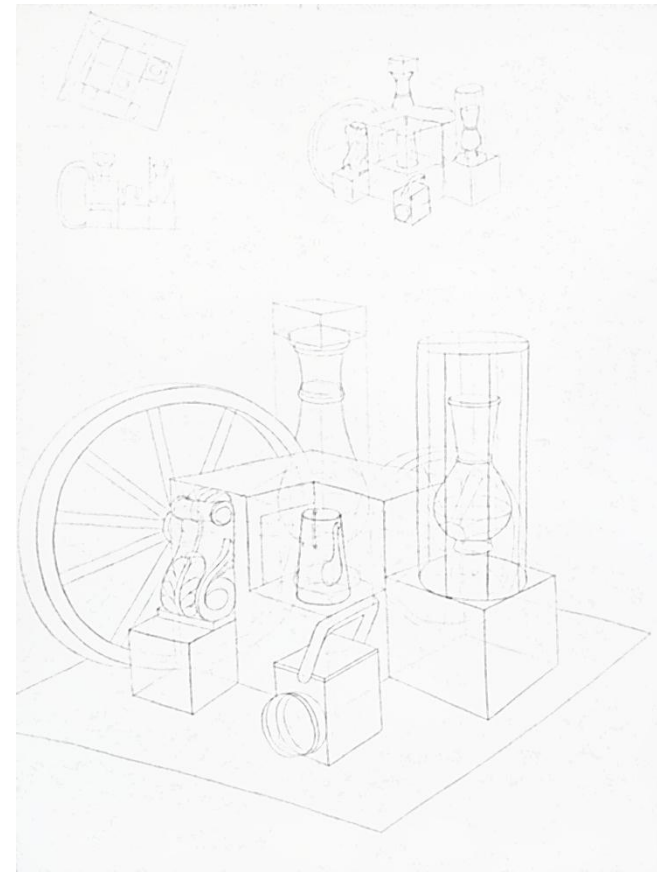
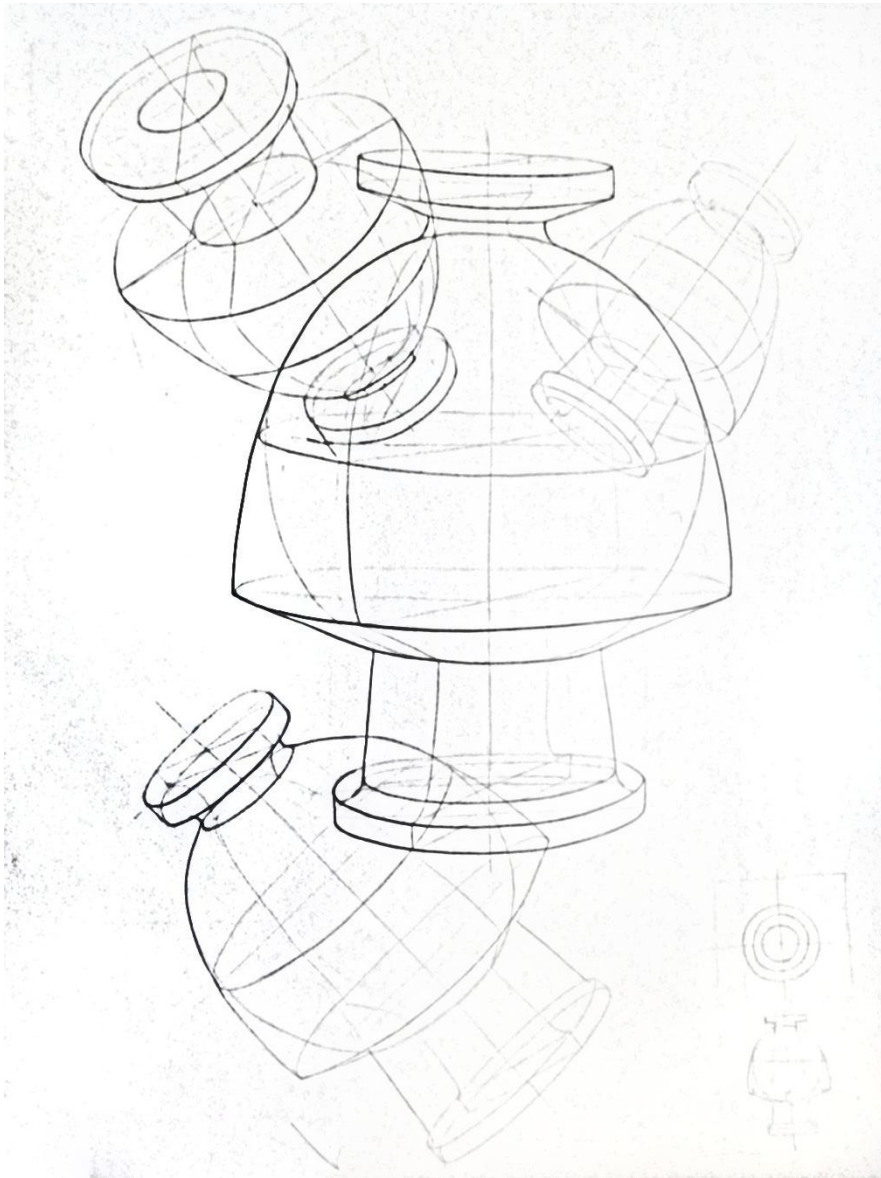

Архитектурная деталь. Ваза (бумага, карандаш, 240x594)  
Композиция из бытовых и геометрических деталей (бумага,  
карандаш 240x594)



# КОМПОЗИЦИОННОЕ МОДЕЛИРОВАНИЕ



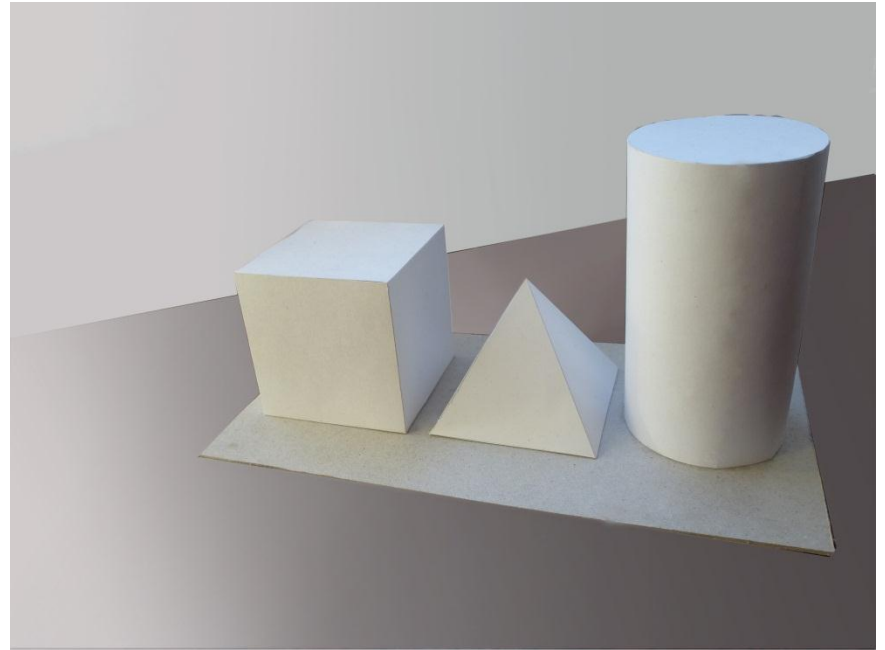
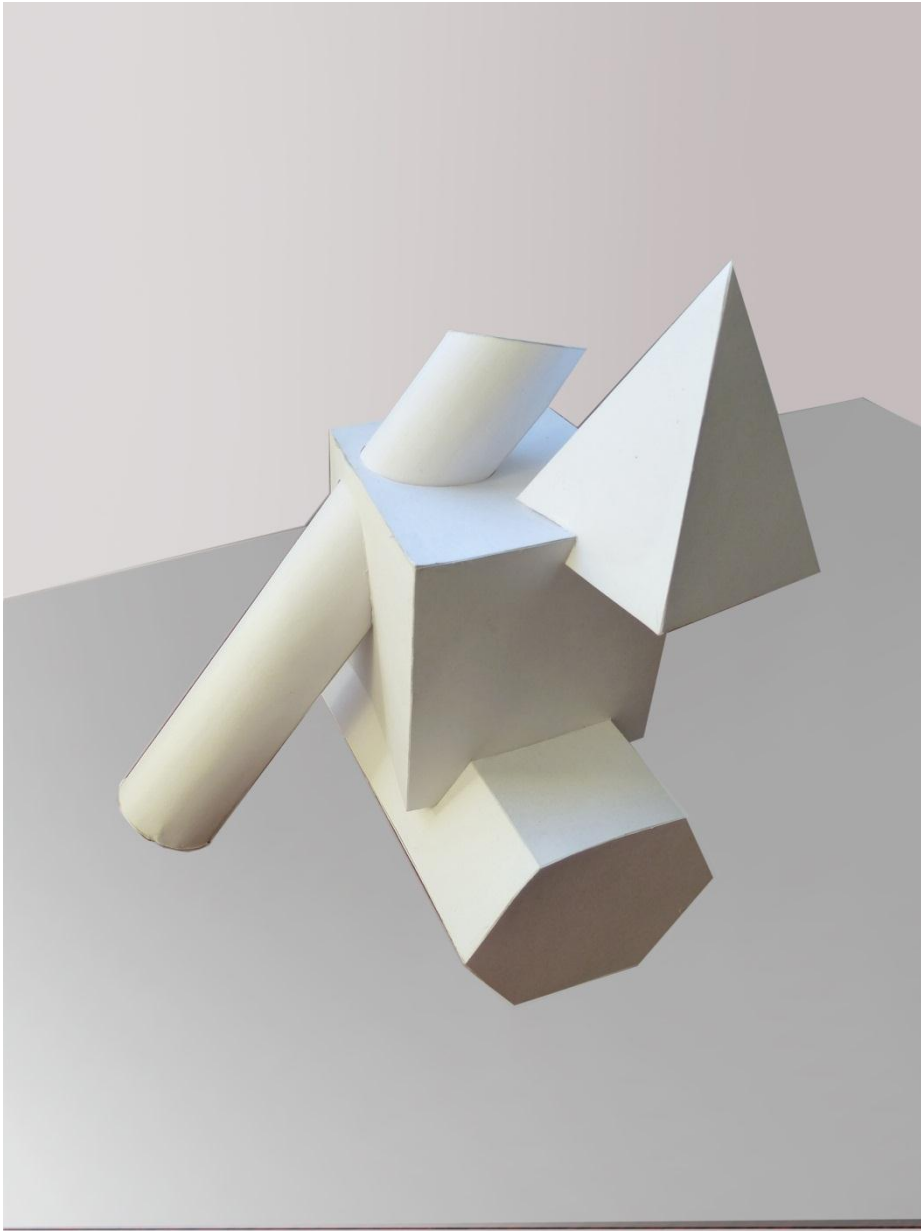

Композиция из простых геометрических тел (бумага)  
Простые геометрические тела (бумага)



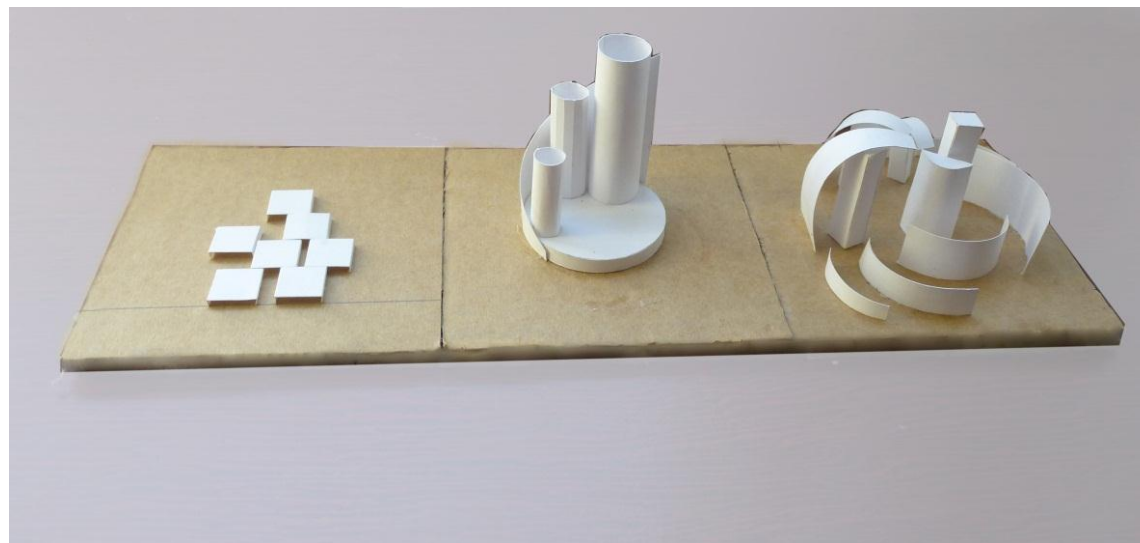
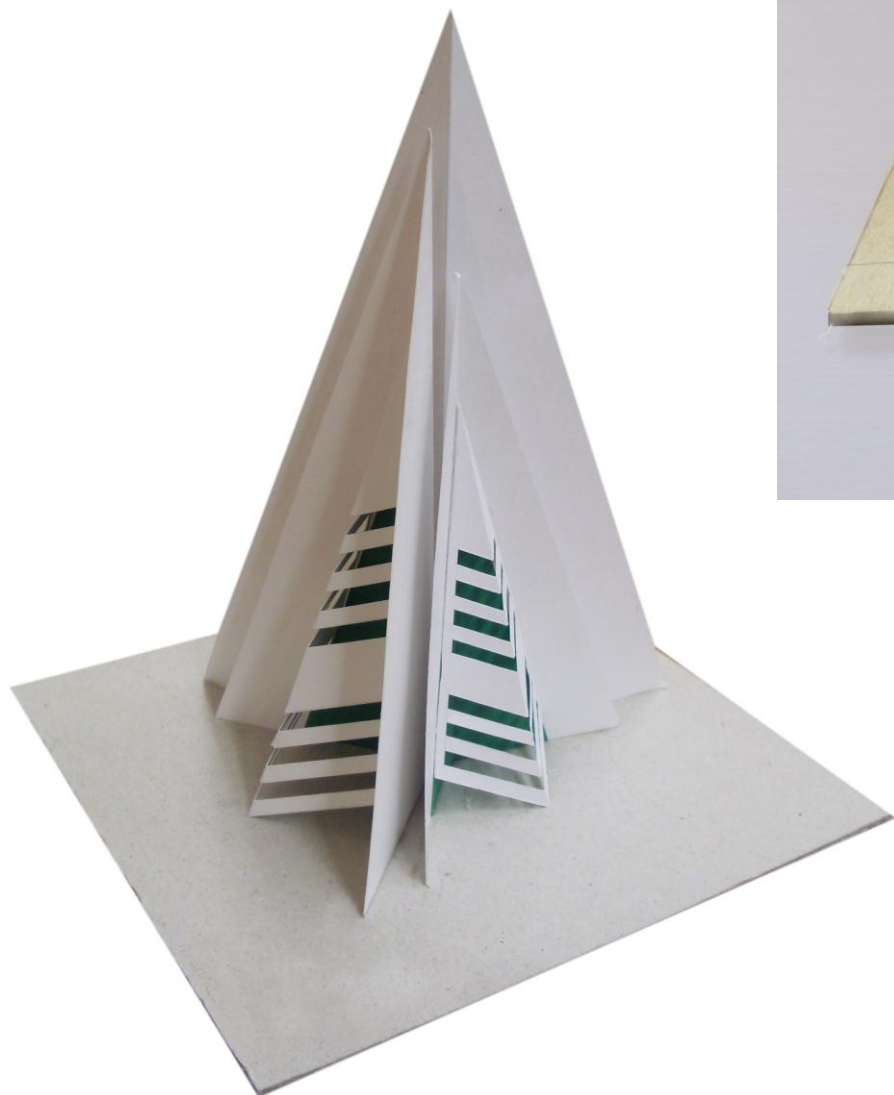

Композиция из 3-х видов: Фронтальная, объемная и пространственная (бумага)

Архитектурная елочка (бумага)