

Специальность Архитектура
АФ 12 – 13

МАКАРОВА АЛЕКСАНДРА





МАКАРОВА АЛЕКСАНДРА

О СЕБЕ:

Родилась 5 февраля 1994 года в г. Красноярске.

ОБРАЗОВАНИЕ:

2001-2012 МБОУ СОШ №10 с углубленным изучением отдельных предметов им. академика Овчинникова, математический класс;

2000-2008 ДМШ №5, класс фортепиано;

2008-2010 Художественная школа им. В.И. Сурикова.

ПРОФЕССИОНАЛЬНЫЕ НАВЫКИ: Владение английским языком (уровень Intermediate), нестандартное мышление, умение работать в команде, лидерские качества.

ЗНАНИЕ КОМПЬЮТЕРНЫХ ПРОДУКТОВ: Microsoft Office Word, Microsoft Office PowerPoint, Microsoft Office Excel, Adobe Photoshop, CoralDRAW, Turbo Pascal.

ПРОСЛУШАННЫЕ ТРЕНИНГИ, СЕМИНАРЫ, КУРСЫ: Лекция профессора МАРХИ О.Р. Мавлеева "Об архитектуре, педагогике и жизни", Малая Архитектурная Академия при СФУ (2010-2012 г), курсы моделирования и конструирования одежды.

ИНТЕРЕСЫ И ХОББИ: Рисование, изучение иностранных языков, шитье.

- Основы архитектурного проектирования
- Композиционное моделирование
- Начертательная геометрия
- Архитектурный рисунок

РАЗДЕЛЫ



ОСНОВЫ АРХИТЕКТУРНОГО ПРОЕКТИРОВАНИЯ

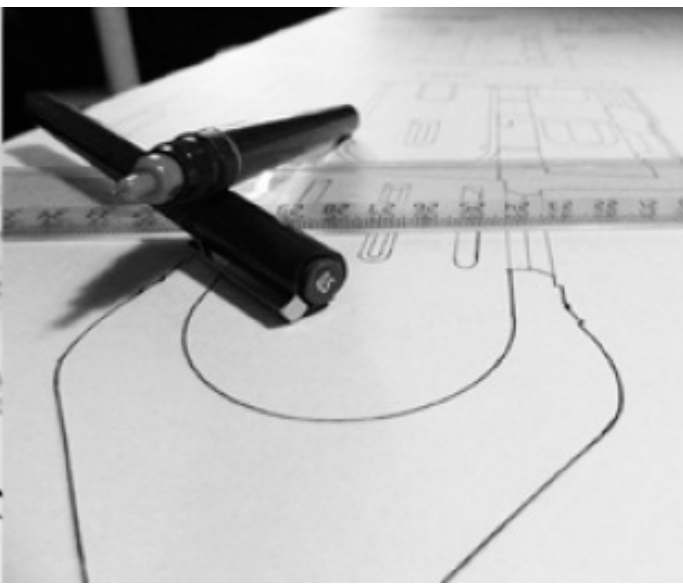
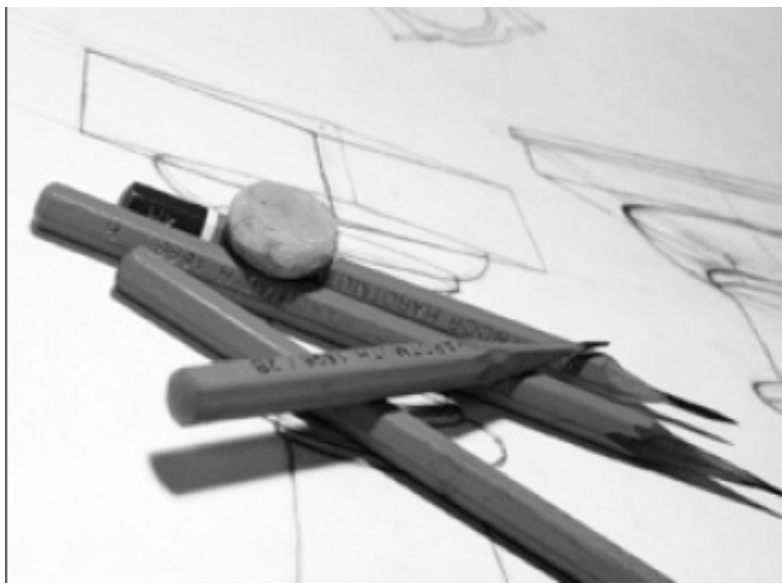

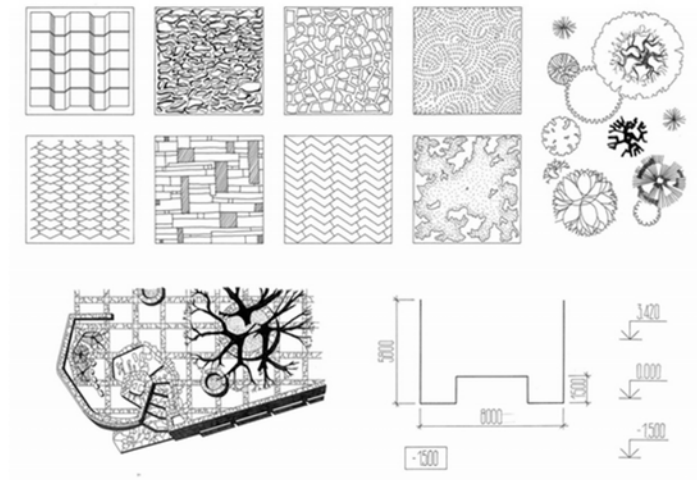
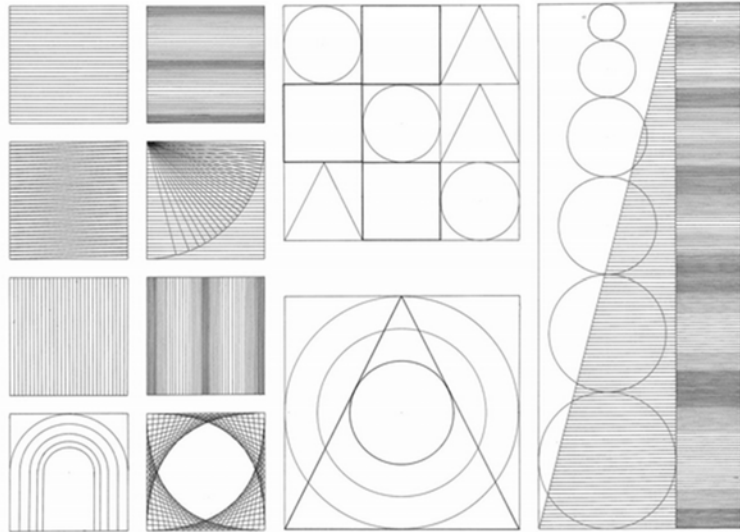

Линейная графика.
 Фактуры.
 Антураж.
 (Бумага, тушь,
 рапидограф)

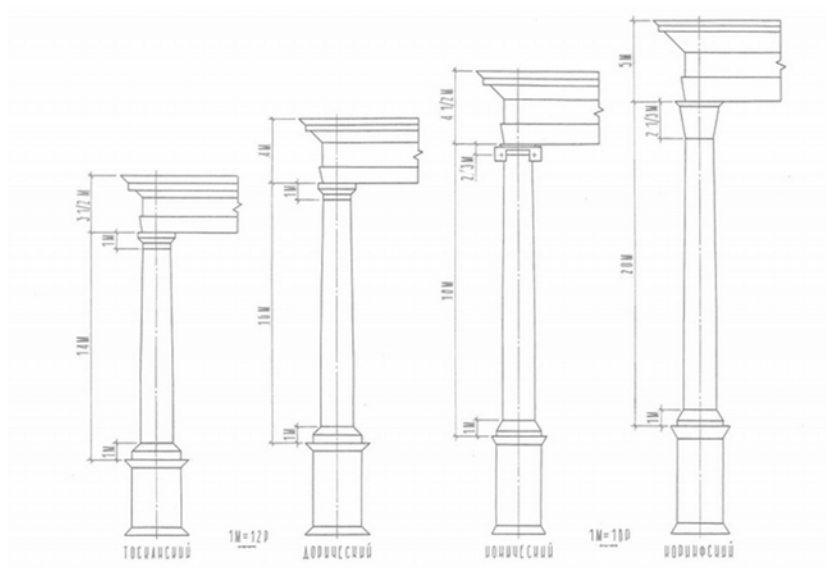
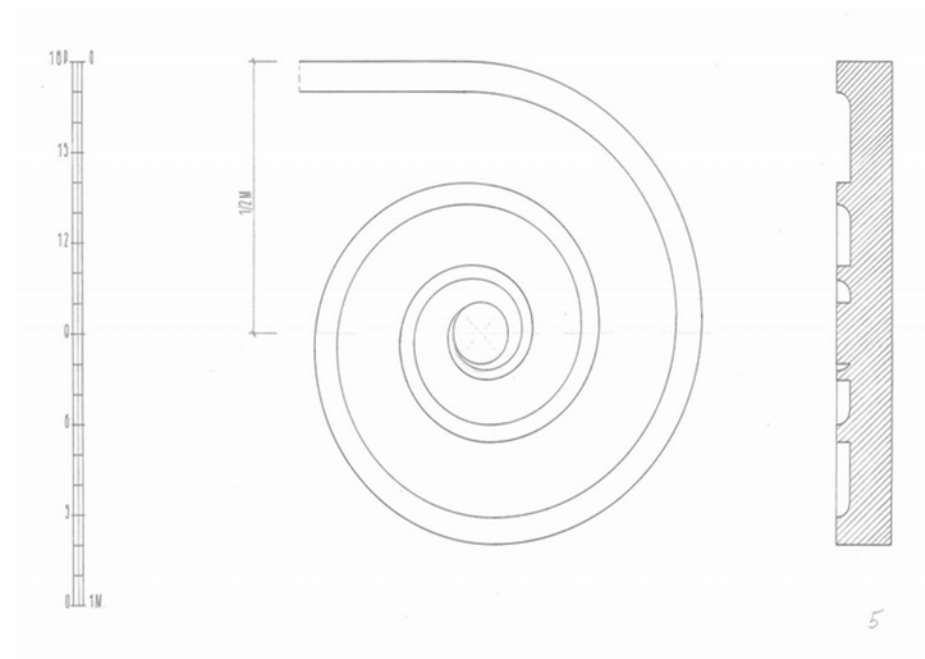
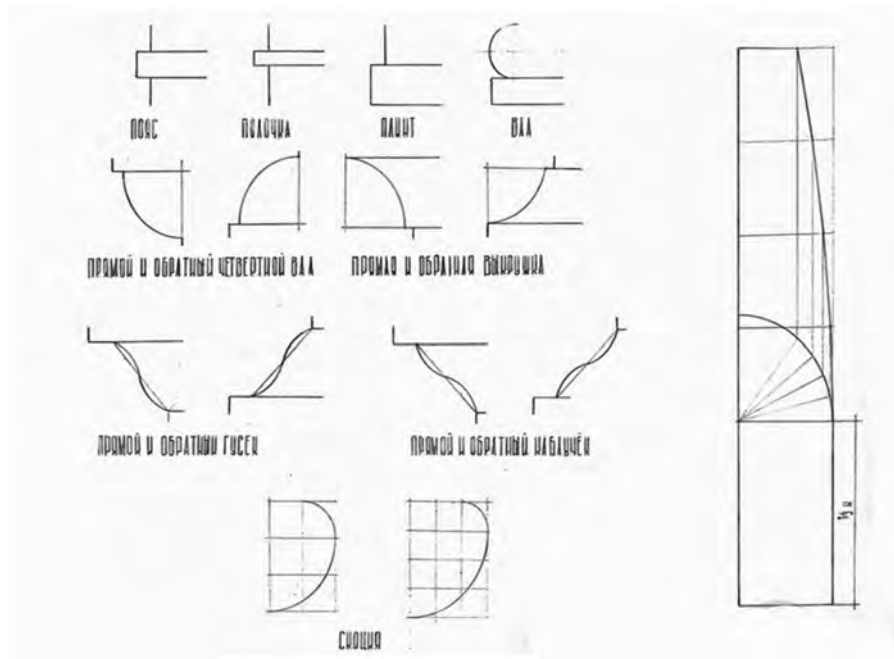

Архитектурные ордера в массах.
 Построение волуты.
 Построение архитектурных обломов и энтазиса
 колонны.
 (Бумага, туш рапидограф)



Капитель дорического ордера.
Отмывка тушью.
(Акварельная бумага, карандаш, тушь.
(40x55)

КОРИНФСКИЙ
ОРДЕР

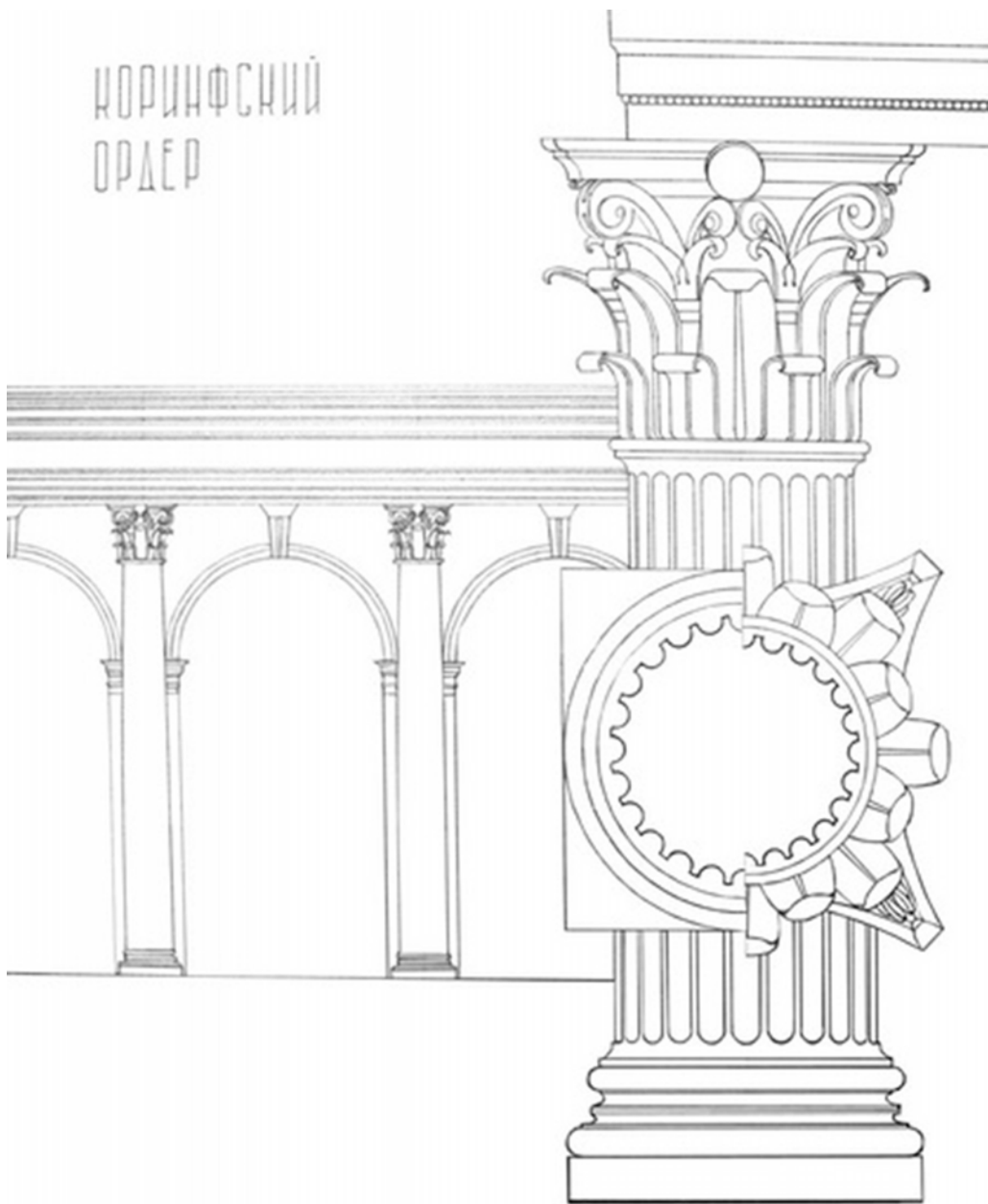

Коринфский ордер.
Бумага, разбавленная тушь,
рапидограф (40x55)

КОМПОЗИЦИОННОЕ МОДЕЛИРОВАНИЕ

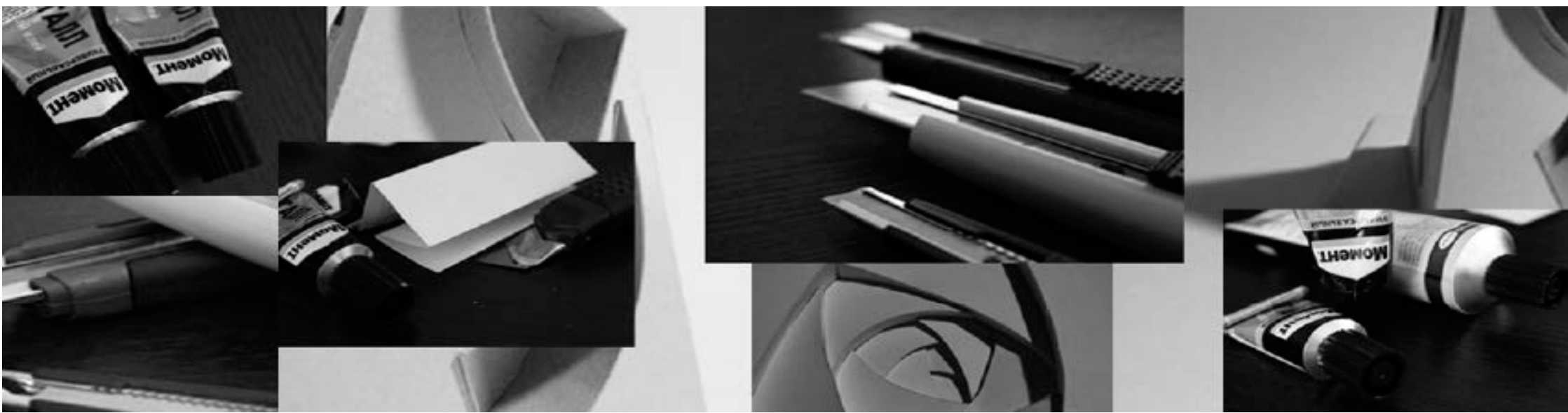

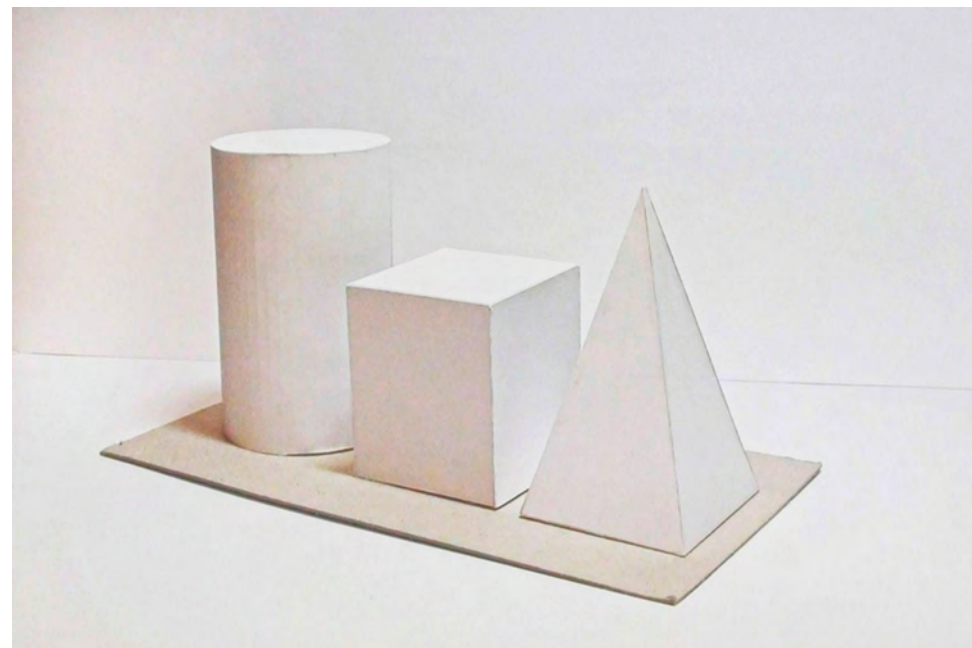
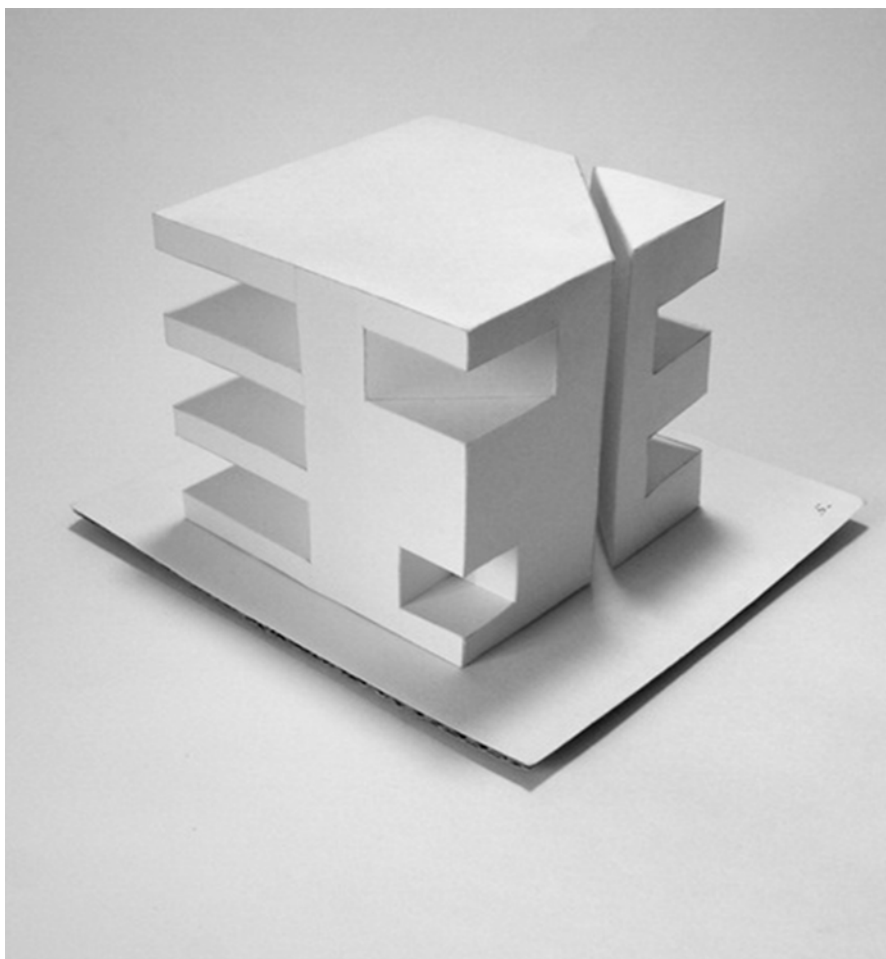

Геометрические фигуры
Композиция на основе куба
(Бумага, клей)

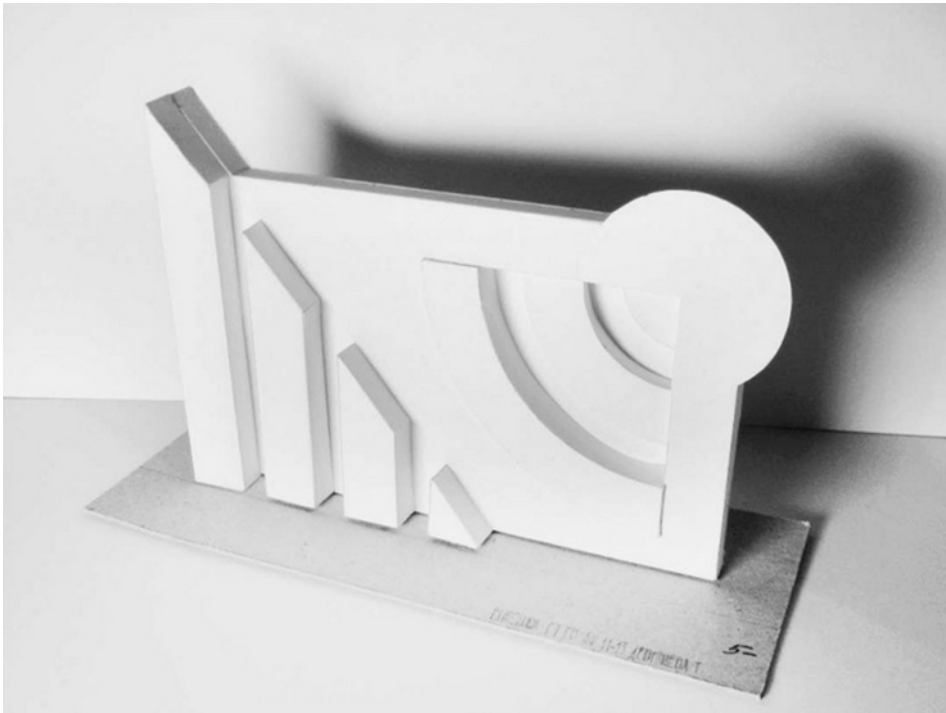

Фронтальная композиция
(Бумага, клей)

Архитектурная ёлка
(Бумага, клей)

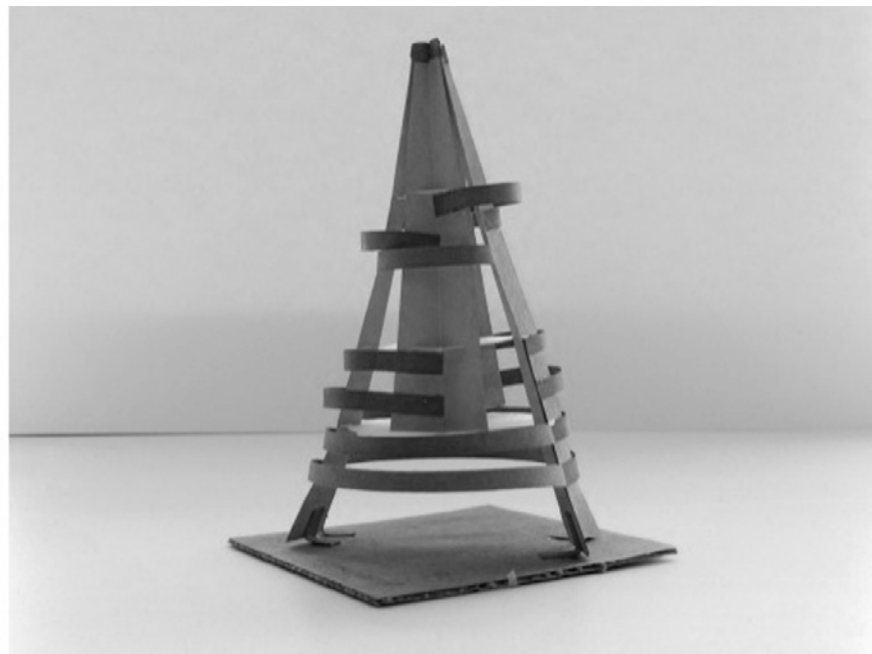
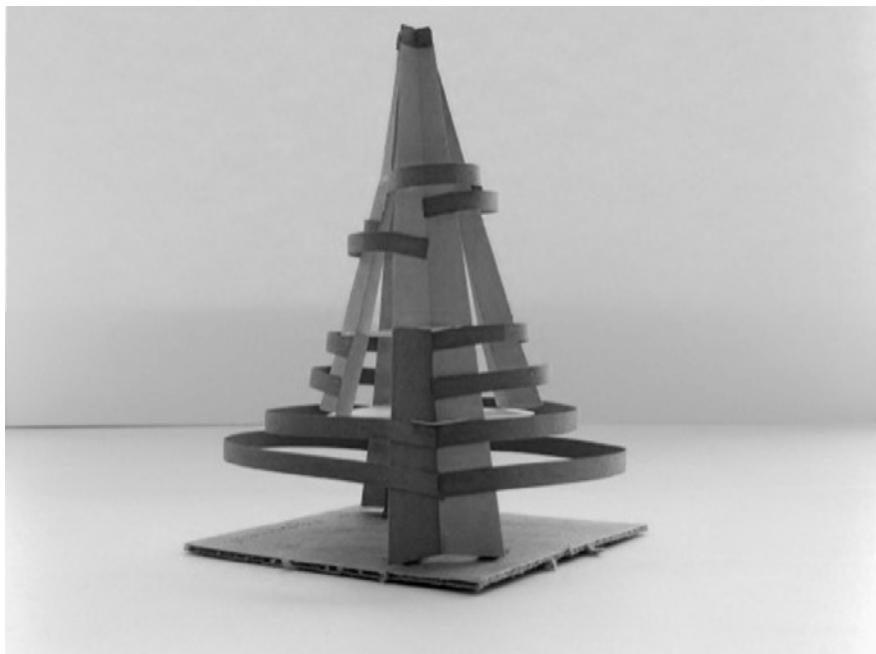

НАЧЕРТАТЕЛЬНАЯ ГЕОМЕТРИЯ

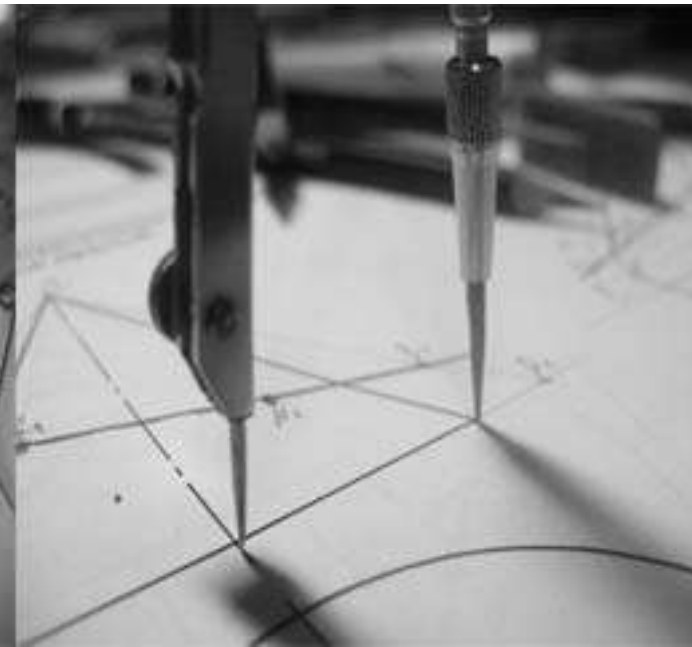
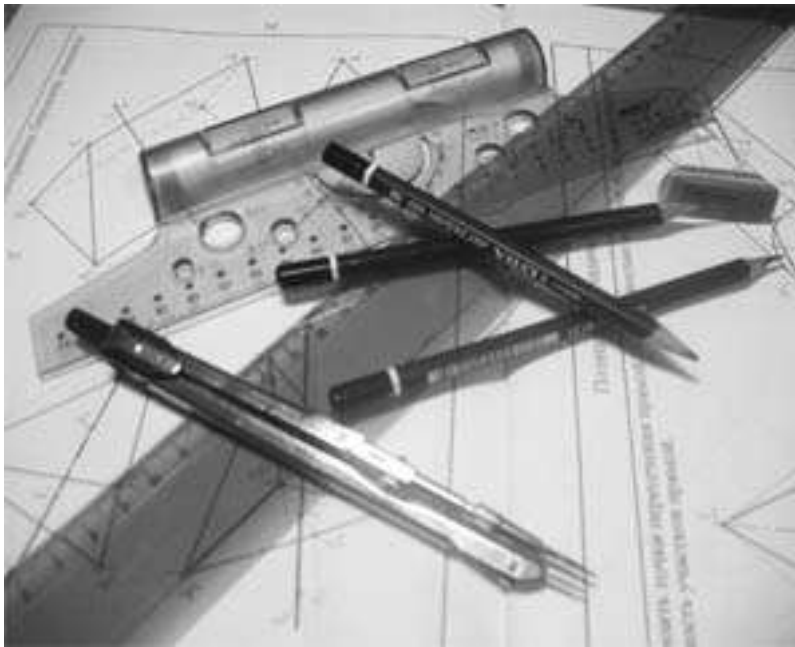

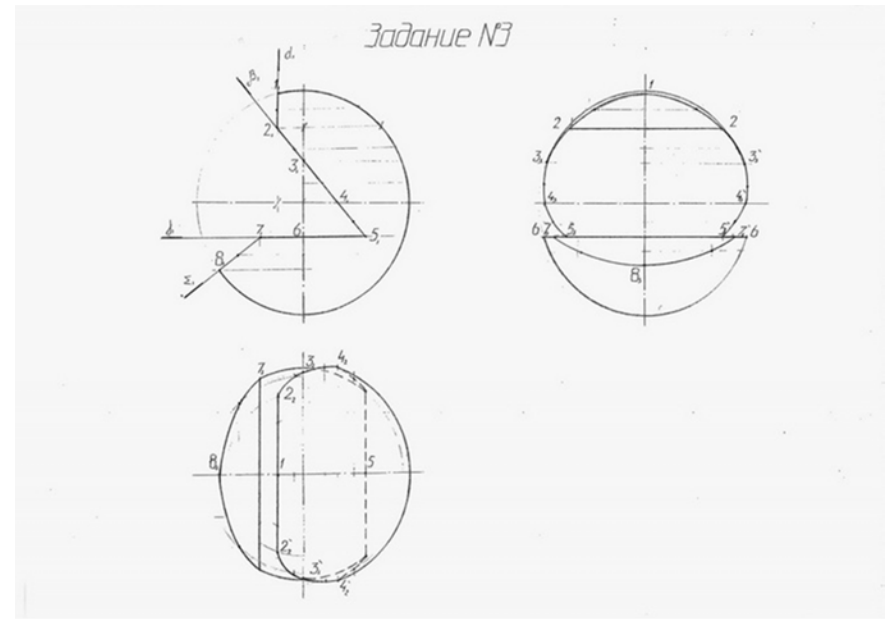
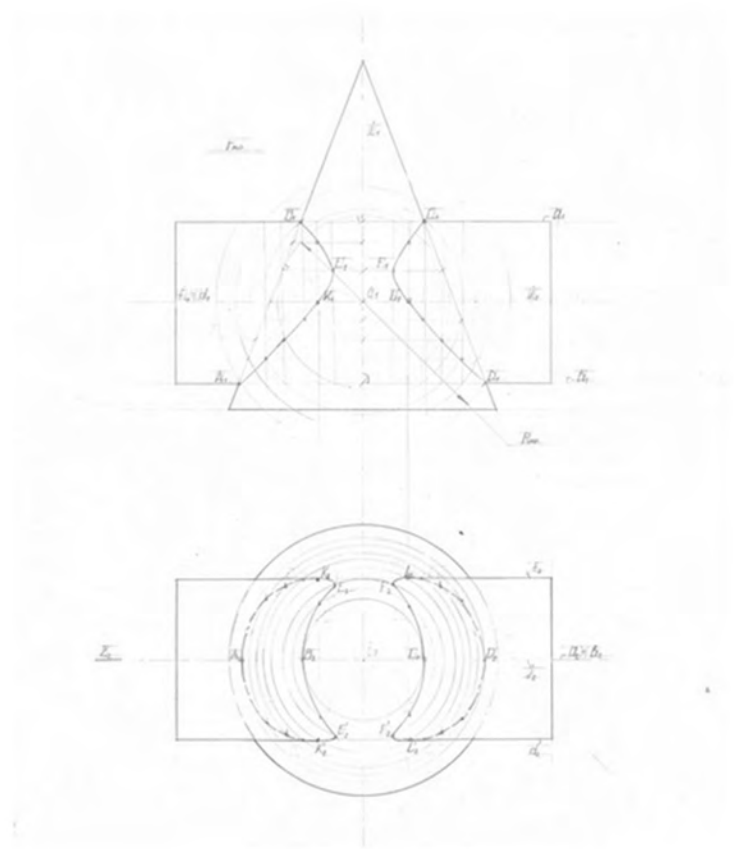

Пересечение прямого конуса и
цилиндра.
Сечение шара.
(Бумага, карандаш, 42x30)

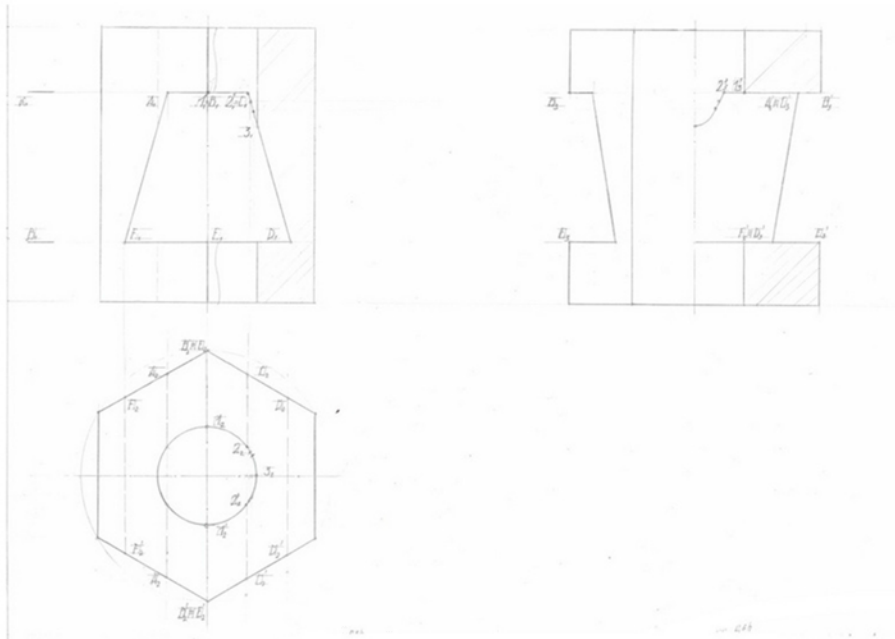

Тело с двойным проникнием
(Бумага, карандаш, 42x30)

Крыша здания.
(Бумага, карандаш, 42x30)

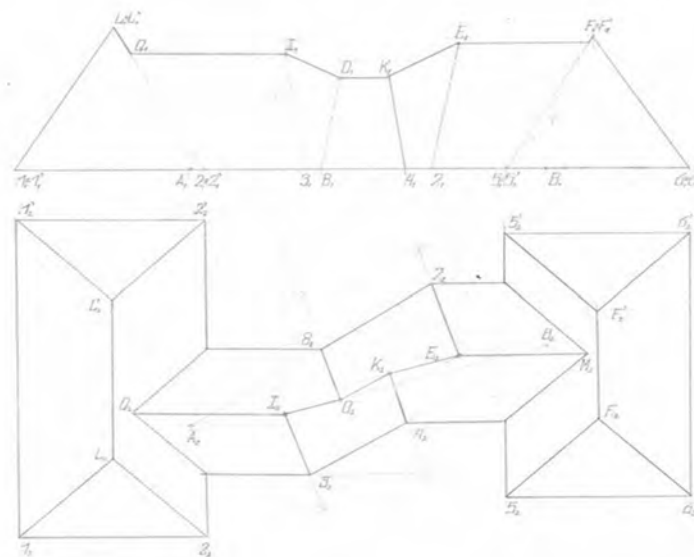

АРХИТЕКТУРНЫЙ РИСУНОК



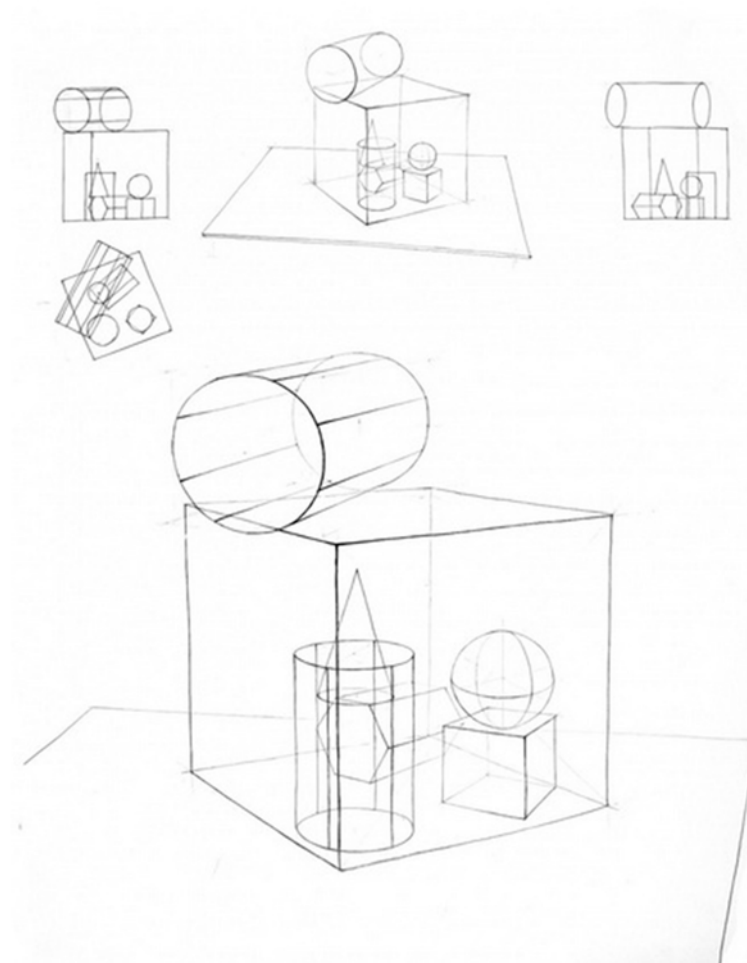
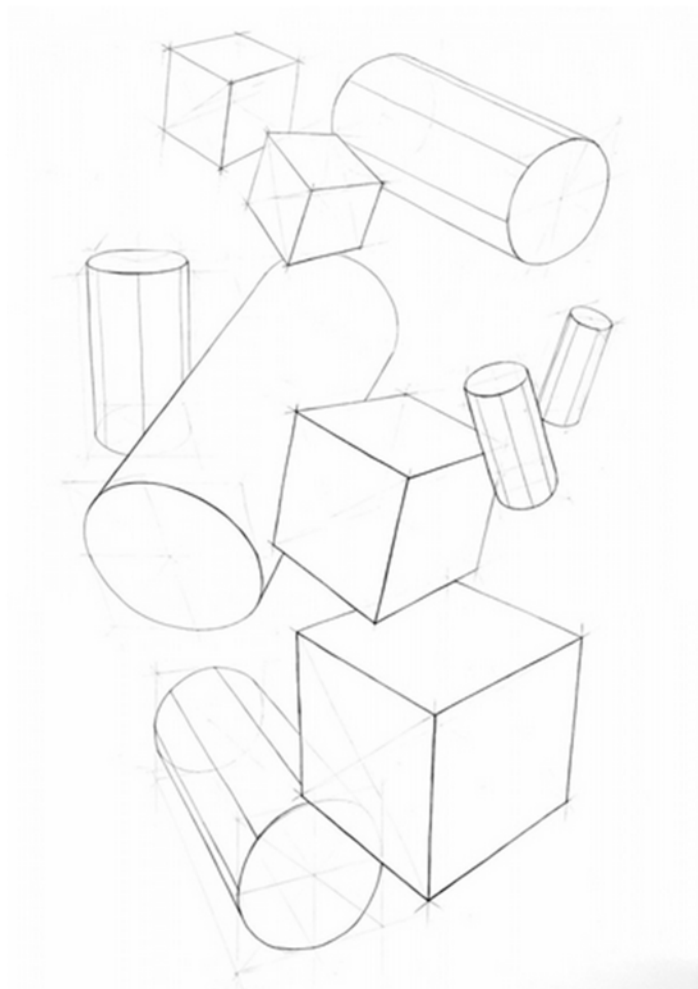

Комбинаторика.
Комбинаторика
из геометрических тел.
(Бумага, графит, 42x59)

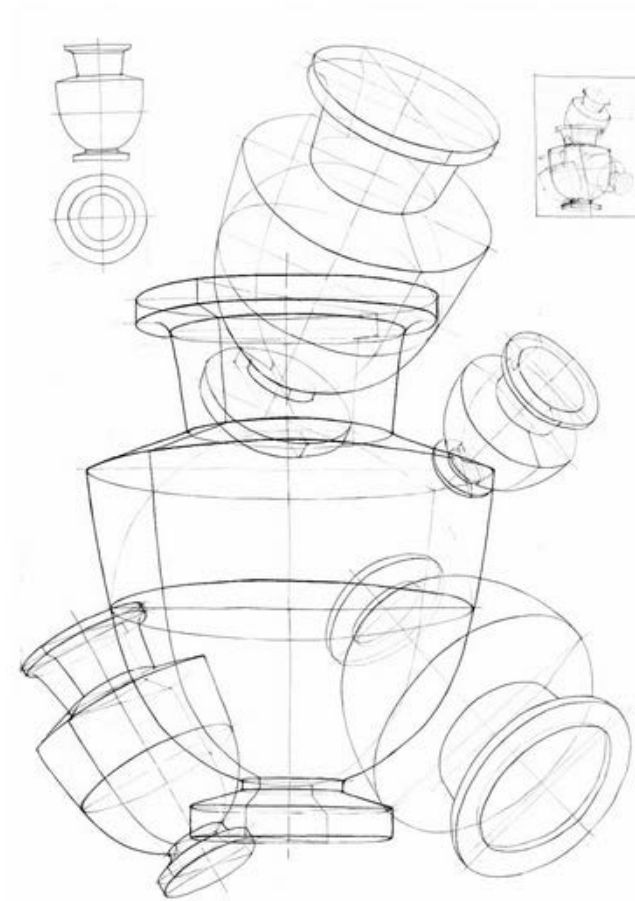

Рисунок архитектурной вазы.
Композиция из бытовых предметов, архитектурных деталей и
геометрических тел.
(Бумага, графит, 42x59)

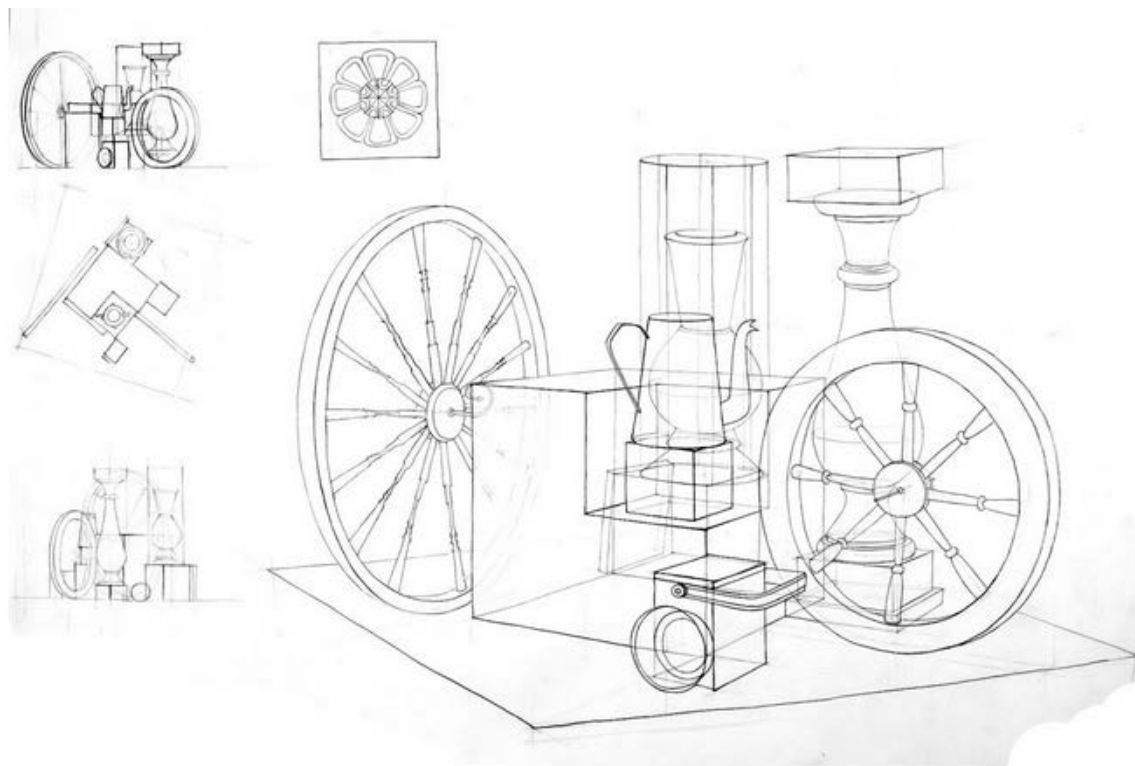
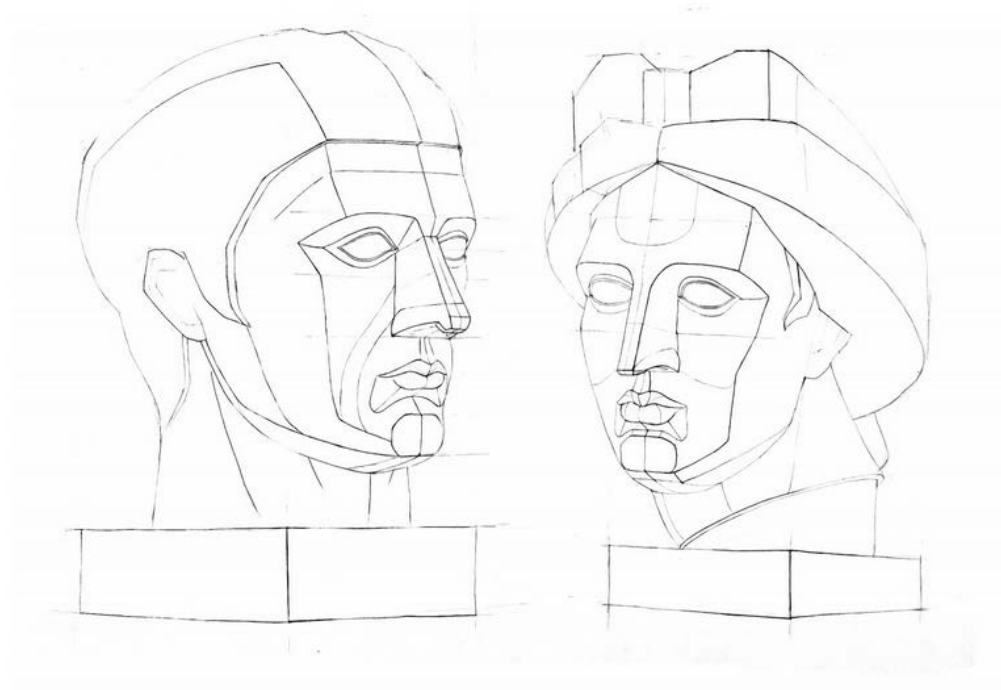
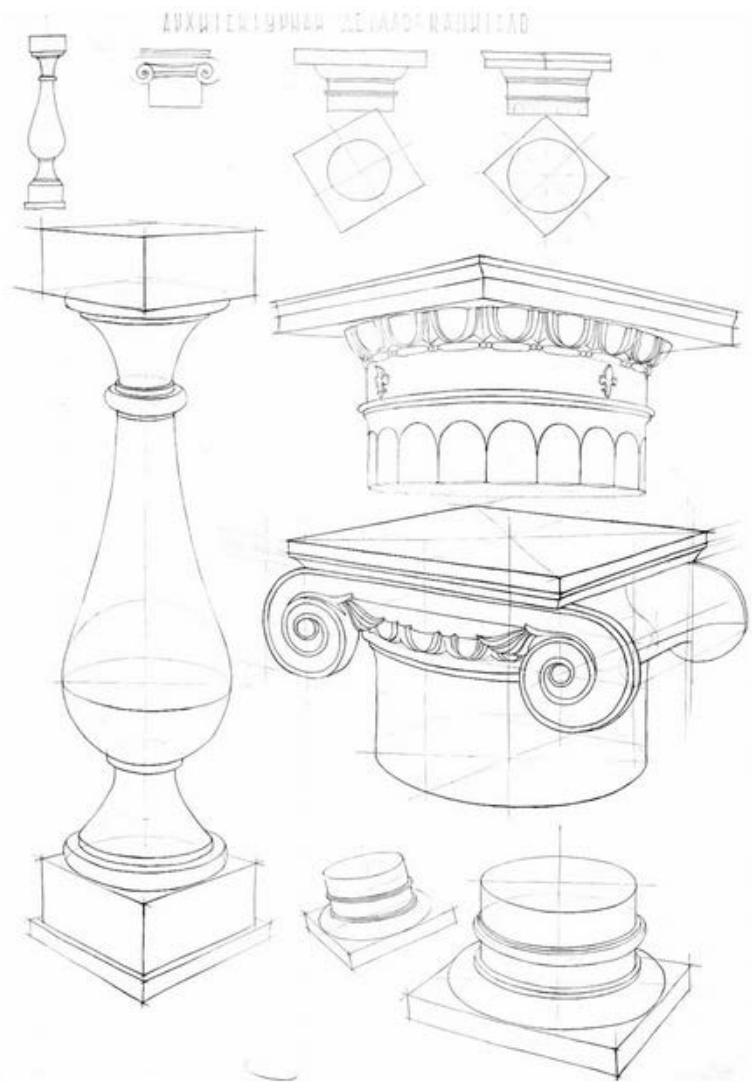

Архитектурна деталь.
Рисунок гипсовой головы.
(Бумага, графит, 42x59)